



Alfa Laval SB Selbstreinigendes CO₂-Ventil

Regel-/Rückschlagventile

Einführung

Das Alfa Laval SB Selbstreinigende CO₂-Ventil ist ein kombiniertes Gasversorgungs- und Entlüftungsventil zur Steuerung des Volumenstromes von Kohlendioxid in Tankaufsatzsystemen und anderen Anwendungen, um einen Behälter zu entlüften und/oder unter Druck zu setzen. Dieses hygienische Ventil ist vollständig reinigbar und selbstentleerend und bietet ein sicheres, zuverlässiges und kosteneffektives Gasmanagement.

Einsatzbereich

Dieses Gasmanagement-Ventil dient zur Entlüftung und/oder Druckbeaufschlagung von Behältern in hygienischen Anwendungen, die hauptsächlich in der Brauereiindustrie eingesetzt werden.

Vorteile

- Kostengünstiges, hygienisches Design
- Sicherer und zuverlässiger Betrieb
- Minimiertes Risiko von Über- und Unterdruck
- Selbstreinigend und selbstentleerend
- Unkomplizierter Einbau

Arbeitsprinzip

Das Alfa Laval SB Selbstreinigende CO₂-Ventil verwendet eine Edelstahlfeder, um das interne Polypropylen-Ventilgehäuse aufzudrücken, sodass der volle Gasstrom in beide Richtungen durch das Ventil fließen kann. Das Einleiten von CIP-Flüssigkeit durch eine spezielle Bohrung im Ventilgehäuse im Gegenstrom zur Federkraft drückt das interne Ventilgehäuse in die Schließstellung und sorgt für die Reinigung aller Ventiltile. Der CIP-Volumenstrom beträgt ca. 800-900 l/h, je nach Ventilgröße.

Standardausführung

Das SB Selbstreinigende CO₂-Ventil besteht aus einem Ventilgehäuse, dessen beide Teile durch eine Verschraubung zusammengehalten werden. Im Inneren befinden sich ein Ventilgehäuse und eine Feder, welche das Gehäuse in geöffneter Stellung hält. Eine spezielle Bohrung im Ventilgehäuse sorgt für die Innenreinigung des Ventils bei Cleaning-in-Place (CIP).

Das Ventil ist in der Regel als integrierter Teil der Gas-/CIP-Leitung an der oberen Platte positioniert und kann in einem Winkel von maximal 45° zur idealen vertikalen Position montiert werden.



TECHNISCHE DATEN

Maximaler Gasstrom (in beide Richtungen) bei max. 0,1 bar ΔP

Größe	Durchfluss (m³/h)
1"/DN25	25
1½"/DN40	50
2"/DN50	150
2½"/DN65	250
3"/DN80	450
4"/DN100	600

Physikalische Daten

Materialien

Stahlteile:	EN 1.4404 (AISI 316L) mit 3.1 Zert.
Produktberührte Dichtungen:	EPDM
Produktberührte Polymere:	Polypropylen

Anschlüsse

Schweißende gemäß DIN 11850
Schweißende gemäß ISO 2037
Verschraubung DIN 11851
Hygiene - Verschraubungen DIN 11853
Clampstutzen ISO 2852

Maße (mm)

Offen für Gasein-/austritt

Teilweise geschlossen während des CIP-Stroms

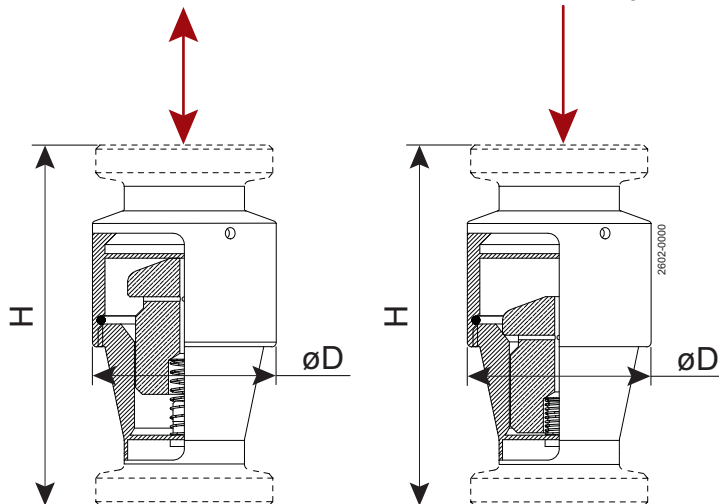

	25/DN25	38/DN40	51/DN50	63,5/DN65	76,1/DN80	101,6/DN100
	H					
DIN 11850 Schweißenden	78	86	113	133	165	165
ISO 2037 Schweißenden	78	86	113	133	165	165
DIN-Gewindestutzen - DIN 11851	122	130	159	183	215	225
Clampstutzen ISO 2852	130	137	164	184	216	216
DIN hygienischer Gewindestutzen - DIN 11853	130	148	175	205	249	265
DIN Gewindestutzen/Schweißende - DIN 11851 / DIN 11850	100	108	136	158	190	195
Clampstutzen/Schweißende - ISO2852 / ISO2037	104	112	139	159	191	191
Hygienisch/Schweißende - DIN11853 / DIN11850	104	117	144	169	207	215
	øD					
	49	64	81	106	130	159

Die hier enthaltenen Informationen sind korrekt zum Zeitpunkt der Veröffentlichung; geringfügige Änderungen jedoch vorbehalten.

Wie nehme ich Kontakt zu Alfa Laval auf?

Kontaktpersonen und -adressen weltweit werden auf unserer Website gepflegt.
Bei Interesse besuchen Sie uns gerne auf unserer Homepage www.alfalaval.com.